

Gebrauchsanleitung Art.-Nr. 23

Spur H0-Dampfgenerator 16 - 22 V \equiv ,
für Lokomotiven mit schlankem Schornstein.

Instruction Manual Art. No. 23

H0 Steam Generator 16 - 22 V AC/DC,
for locos with slim chimneys.

Notice d'utilisation Réf. No. 23

Générateur fumigène éch H0, 16 - 22 V \equiv ,
pour locomotives à cheminée étroite.

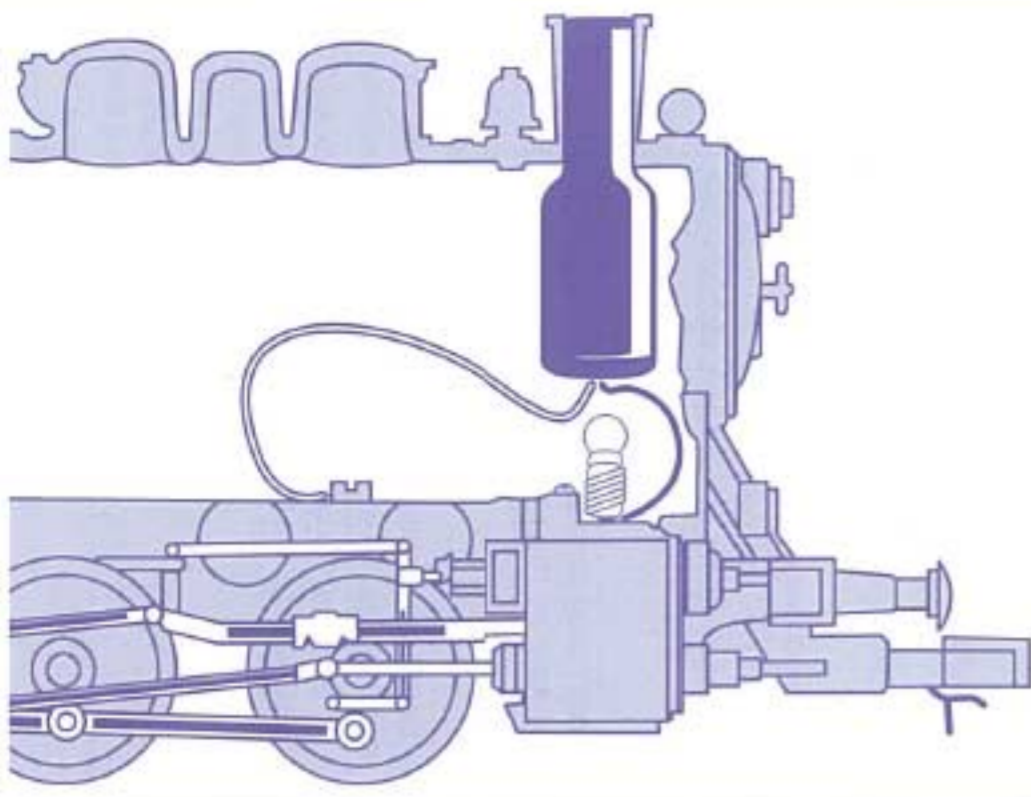

Kunststoffgehäuse: der Dampfgenerator eignet sich für fast alle Lokomotiven mit Kunststoffgehäuse, das Material des Gehäuses muss jedoch bis 80° C wärmebeständig sein. Für das Einsetzen des Generators ist eine Schornsteinbohrung von 4,5 mm erforderlich, in die er eingeklebt wird. Schornsteine, die nicht auf dieses Maß aufgebohrt werden können, werden am Ansatz abgeschnitten. Das Lokgehäuse wird an dieser Stelle mit einer 4,5 mm Bohrung versehen. Der Dampfgenerator wird von unten her senkrecht in die Bohrung geschoben und festgeklebt. Der herausragende Teil des Generators fungiert nun als Schornstein. Ein Anschlussdraht wird mit Masse, der andere mit einer stromführenden Stelle verbunden

Metallgehäuse: Für das Einsetzen des Dampfgenerators ist eine Schornsteinbohrung von mindestens 3,5 mm erforderlich. Die Wärmeisolation am Dampfgenerator muss dann abgeschnitten werden. Der Dampfgenerator wird von unten her in den Schornstein eingeschoben. Sollte er zu locker in der Bohrung sitzen, muss er mit einer Flachzange vorsichtig ein wenig oval gedrückt werden. Der rote Anschlussdraht wird mit einer stromführenden Stelle verbunden, der braune mit Masse.

Plastic body: The steam generator is suitable for almost all plastic bodies locos, but the plastic material, however must be resistant up to a temperature of 80° C. To insert the steam generator, a hole of at least 4,5 mm has to be drilled. The steam generator is then cemented into this hole. If the smokestack is not large enough for drilling a hole in this size, remove the smokestack and drill the hole at this place into the loco body. The steam generator is then cemented into the hole from underneath. The protruding part of the steam generator then acts as smokestack. One connecting wire should be connected to ground of the loco, the other to the current.

Metal body: To install the steam generator, a hole of at least 3,5 mm must be drilled. The thermal insulation on the steam generator must be cut off. The steam generator is then inserted into the smokestack from underneath. If it is seated too loosely in the bore, compress it carefully a little bit oval with a pair flat nose pliers. Connect the red connecting wire to the power current and the brown one to the ground on the loco.

Caisse plastique: Le générateur fumigène s'adapte sur presque toutes les locomotives à caisse plastique. Cependant la matière plastique doit pouvoir supporter des températures + 80° C. La pose du générateur fumigène nécessite un perçage d'au-moins 4,5 mm de la cheminée dans laquelle il est alors collé. Les cheminées qui ne peuvent pas être forées à cette cote sont percées en leur extrémité à l'aide d'un couteau bien affûté. Le boîtier de la locomotive est prévu à cet endroit précis pour être percé sur 4,5 mm. Le générateur fumigène est alors enfilé verticalement dans l'orifice et collé. Il fait alors fonction de cheminée. Relier un des fils à la masse et l'autre à une source d'alimentation électrique.

Caisse métallique: La pose du générateur fumigène nécessite un perçage d'au-moins 3,5 mm. L'isolation thermique du générateur est alors coupée. Le générateur fumigène est enfilé par en-dessous dans la cheminée. Dans le cas où il y aurait un peu de jeu dans le perçage, pincer légèrement le générateur à l'aide d'une pince plate. Relier le fil rouge à une source d'alimentation électrique et le fil marron à la masse.

Zur Inbetriebnahme des Dampfgenerators wird dem beiliegenden Einfüllgerät das Füllröhrchen aufgesteckt, max. 0,3 ml Dampf-Rauch-Destillat aus der Flasche entnommen und in den Dampfgenerator eingefüllt. Dazu muss das Füllröhrchen bis in den bauchigen Tank des Dampfgenerators eingeführt werden. Vorsicht: Das in der Mitte stehende Dampfrohr mit eingebautem Heizwiderstand ist sehr empfindlich und nicht auswechselbar. Es darf nicht beschädigt werden.

Voraussetzung für einen sicheren Betrieb ist die Verwendung des original SEUTHE Dampf-Rauch-Destillats.

Folgende Packungen sind erhältlich:

Art.-Nr. 101 **Füllset** Dampf-Rauch-Destillat und Füllgerät, zum dosierbaren und sauberen Befüllen der Dampf- und Rauchgeneratoren

Art.-Nr. 105 Dampf-Rauch-Destillat 50 ml Flasche

Art.-Nr. 106 Dampf-Rauch-Destillat 250 ml Flasche

To put the steam generator into operation, the filling needle must be mounted on the filling tool, then take out max. 0,3 ml steam distillate from the bottle and fill it into the steam generator. For that insert the filling needle into the wide part of the steam generator. Attention: Take care for the steam pipe with heating resistant in the middle of the steam generator, it is very sensitive and not replaceable.

Prerequisite for a safe operation is the use of original SEUTHE steam-smoke-distillate.

It is available in following packs:

Art. No. 101 **Filling Set** Steam-Smoke-Destillate and filling tool for clean and accurate filling of the Steam- and Smoke-Generators

Art. No. 105 Steam-Smoke-Distillate, 50 ml-bottle

Art.-No. 106 Steam-Smoke-Distillate, 250 ml bottle

Made in Germany

Pour remplir le générateur, il convient de monter l'aiguille émoussée sur la seringue de remplissage, de pomper une quantité maximale de 0,3 ml de liquide fumigène contenu dans le flacon, et de la transvaser dans le générateur de fumée. Pour cela, l'aiguille de la seringue doit être introduite jusqu'à la partie ventrue du générateur.

Attention de ne pas abîmer à cette occasion le tube situé au centre du générateur, et contenant la résistance chauffante. Il est très sensible, tout dommage lui est fatal et il ne peut être échangé.

Seule l'utilisation du liquide fumigène SEUTHE garanti d'origine vous assure le parfait fonctionnement de votre générateur fumigène SEUTHE.

Les produits suivants sont disponibles:

Réf. 101 **Set de remplissage** Liquide fumigène et seringue de remplissage pour un dosage et un remplissage parfaits des générateurs fumigène

Réf. 105 Liquide fumigène en flacon de 50 ml

Réf. 106 Liquide fumigène en flacon de 250 ml