

Gebrauchsanleitung Art.-Nr. 24

Spur H0-Steck-Dampfgenerator 16 - 22 V \cong , Digital, Delta, für vorbereitete Lokomotiven der Firmen: Märklin, Trix, Brawa.

Instruction Manual Art. No. 24

HO Plug in Type Steam Generator 16 - 22 V AC/DC, Digital, Delta, for prepared locos from Märklin, Trix and Brawa.

Notice d'utilisation Réf. No. 24

Générateur de fumée enfichable 16 - 22 V \cong , Digital, Delta, pour locomotives pré-équipées des marques Märklin, Trix et Brawa.

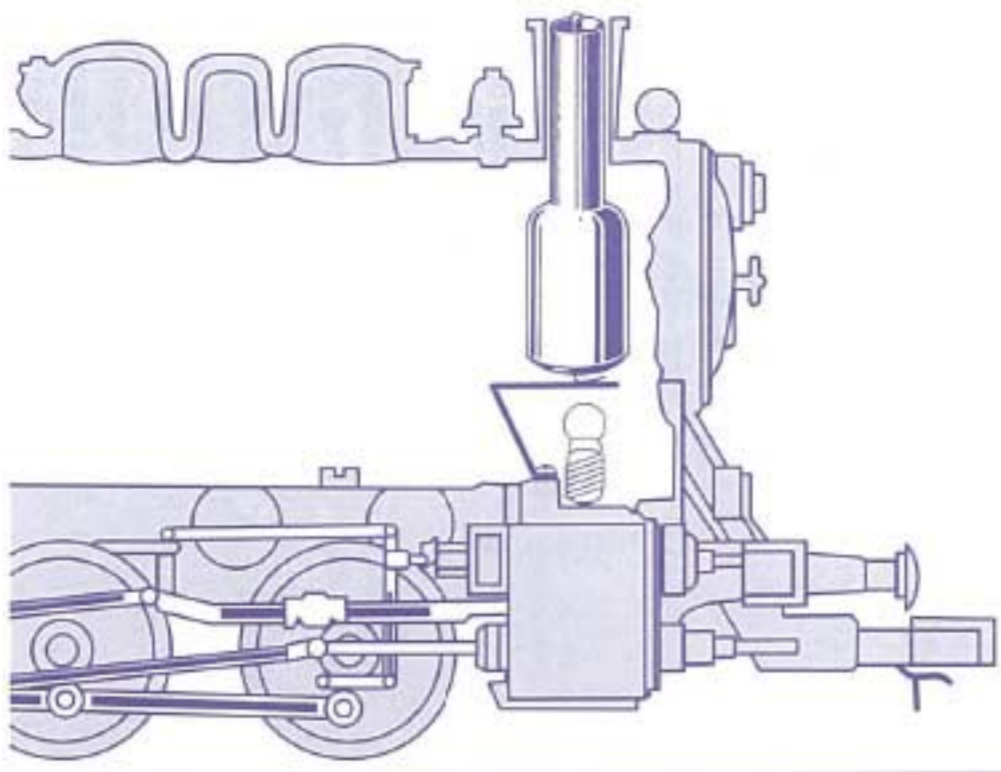

Hinweise zur Einbaumöglichkeit sind in den Unterlagen der Modellbahnhersteller zu finden.

Zur Inbetriebnahme des Dampfgenerators wird dem beiliegenden Einfüllgerät das Füllröhrchen aufgesteckt, max. 0,3 ml Dampf-Rauch-Destillat aus der Flasche entnommen und in den Dampfgenerator eingefüllt. Dazu muss das Füllröhrchen bis in den bauchigen Tank des Dampfgenerators eingeführt werden. Vorsicht: Das in der Mitte stehende Dampfrohr mit eingebautem Heizwiderstand ist sehr empfindlich und nicht auswechselbar. Es darf nicht beschädigt werden.

Voraussetzung für einen sicheren Betrieb ist die Verwendung des original SEUTHE Dampf-Rauch-Destillats.

Tips for installation are to find in the documentations of the model railway manufacturers.

To put the steam generator into operation, the filling needle must be mounted on the filling tool, then take out max. 0,3 ml steam distillate from the bottle and fill it into the steam generator. For that insert the filling needle into the wide part of the steam generator. Attention: Take care for the steam pipe with heating resistant in the middle of the steam generator, it is very sensitive and not replaceable.

Prerequisite for a safe operation is the use of original SEUTHE steam-smoke-distillate.

Les indications concernant les possibilités a'équipement des locomotives figurent dans les documentations des fabricants des locomotives.

Pour remplir le générateur, il convient de monter l'aiguille émoussée sur la seringue de remplissage, de pomper une quantité maximale de 0,3 ml de liquide fumigène contenu dans le flacon, et de la transvaser dans le générateur de fumée. Pour cela, l'aiguille de la seringue doit être introduite jusqu' à la partie ventrue du générateur. Attention de ne pas abîmer à cette occasion le tube situé au centre du générateur, et contenant la résistance chauffante. Il est très sensible, tout dommage lui est fatal et il ne peut être échangé.

Seule l'utilisation du liquide fumigène SEUTHE garanti d'origine vous assure le parfait fonctionnement de votre générateur fumigène SEUTHE.

Folgende Packungen sind erhältlich:

- Art.-Nr. 101 **Füllset** Dampf-Rauch-Destillat und Füllgerät, zum dosierbaren und sauberen Befüllen der Dampf- und Rauchgeneratoren
- Art.-Nr. 105 Dampf-Rauch-Destillat 50 ml Flasche
- Art.-Nr. 106 Dampf-Rauch-Destillat 250 ml Flasche

It is available in following packs:

- Art. No. 101 **Filling Set** Steam-Smoke-Distillate and filling tool for clean and accurate filling of the Steam- and Smoke-Generators
- Art. No. 105 Steam-Smoke-Distillate, 50 ml-bottle
- Art.-No. 106 Steam-Smoke-Distillate, 250 ml bottle

Made in Germany

Les produits suivants sont disponibles:

- Réf. 101 **Set de remplissage** Liquide fumigène et seringue de remplissage pour un dosage et un remplissage parfaits des générateurs fumigène
- Réf. 105 Liquide fumigène en flacon de 50 ml
- Réf. 106 Liquide fumigène en flacon de 250 ml